

GRUES D'ATELIER



1500 à 3000 KG

Fixes forme "U"

Excellente qualité de fabrication pour ces grues hydrauliques d'atelier 4 positions. Destinées à des utilisations intensives.

- Les fourches peuvent venir encadrer une palette 1200 x 800 ou 1200 x 1000 mm.
- Vérin en acier spécial, rectifié et chromé, robuste et résistant.
- Pompe hydraulique à 2 vitesses.
- Flèche extensible : 4 positions de travail possibles.
- Crochet pivotant à 360°.
- Soupape de sécurité anti-surcharge.
- Commande de descente à vitesse contrôlée.
- Roues arrière pivotantes pour faciliter les déplacements.
- Manuel d'utilisation et certificat CE en Français.
- Roues en polyuréthane.
- Équipées de tirants latéraux.
- Livrées semi-montées.

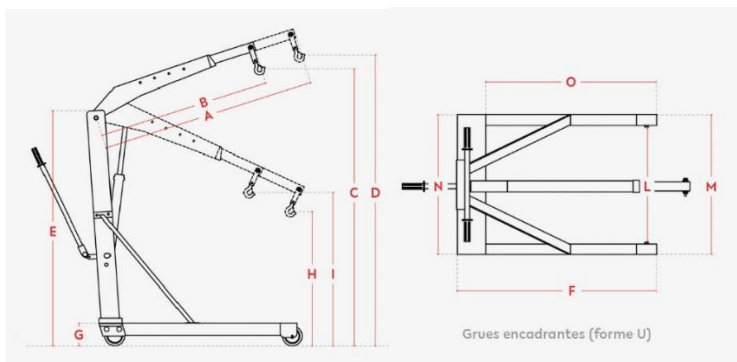

Référence	CU	A	B	C	D	E	F	G	H	I	L	M	N	O	Poids	1	2	3	4
855 010 015	1500	1815	1370	2470	2750	1865	1690	195	310	630	830	1015	1000	1450	190	1500	1200	800	500
855 010 016	2000	1910	1460	2780	3110	1990	1910	215	315	645	940	1120	1100	1640	235	2000	1500	1000	600
855 010 017	3000	2280	1790	3300	3730	2150	2270	265	510	780	1170	1420	1400	1910	480	3000	2400	1850	1300

AUTRES MODÈLES DISPONIBLES



Forme V, pliante



Forme V, fixe



Forme U, pliante